

INSTRUKCJA OBSŁUGI

KUCHENKA MIKROFALOWA

MM2-AM23PF(WH)

Przed rozpoczęciem obsługi należy zapoznać się z niniejszą instrukcją.

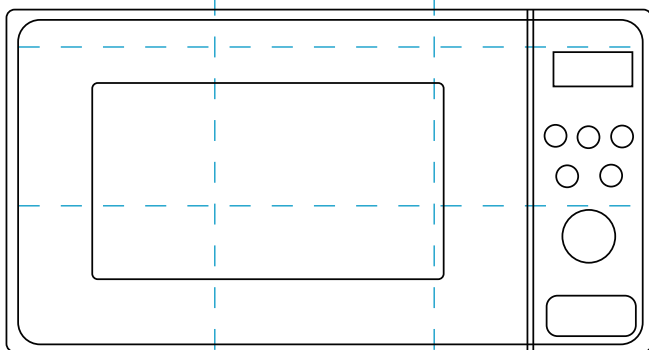

TOSHIBA

SPIS TREŚCI

BEZPIECZEŃSTWO PRODUKTU

Środki ostrożności w celu uniknięcia możliwego narażenia na nadmierną energię mikrofalową	PL-01
Ważne instrukcje dotyczące bezpieczeństwa	PL-03
Informacje dotyczące zmniejszenia ryzyka obrażeń - instalacja uziemiająca	PL-08
Nacynia	PL-11
Materiały, których można używać w kuchenke mikrofalowej	PL-12
Materiały, których nie należy używać w kuchenke mikrofalowej	PL-14

USTAWIENIA PRODUKTU

Konfigurowanie kuchenki	PL-15
-------------------------------	-------

INSTRUKCJA UŻYTKOWANIA

Przed pierwszym użyciem	PL-19
Operacja	PL-20
1. Stan Gotowości	PL-21
2. Ustawienie Czasu	PL-21
3. Gotowanie za Pomocą Mikrofali	PL-22
4. Szybkie Gotowanie	PL-23
5. Odmrażanie Wg Wagi	PL-24
6. Odmrażanie Wg Czasu	PL-24
7. Gotowanie Wieloetapowe	PL-24
8. Funkcja Ustawienia wstępnego	PL-25
9. Menu Auto	PL-27

10. Funkcja Blokad dla Dzieci.....	PL-28
11. Funkcja Szukania	PL-28
12. Specyfikacja.....	PL-29
13. Funkcja Resetowania Talerza Obrotowego.....	PL-30
Czyszczenie.....	PL-31

KONSERWACJA

Rozwiązywanie problemów	PL-33
-------------------------------	-------



UWAGA

PRZED PRYZYSTĄPIENIEM DO OBSŁUGI TEGO PRODUKTU NALEŻY PRZECZYTAĆ, ZROZUMIEĆ I PRZESTRZEGAĆ NINIEJSZYCH INSTRUKCJI. NALEŻY ZACHOWAĆ NINIEJSZĄ DOKUMENTACJĘ DO WYKORZYSTANIA W PRZYSZŁOŚCI.

BEZPIECZEŃSTWO PRODUKTU

ŚRODKI OSTROŻNOŚCI W CELU UNIKNIĘCIA MOŻLIWEGO NARAŻENIA NA NADMIERNĄ ENERGIĘ MIKROFALOWĄ

(a). Nie podejmować prób obsługi kuchenki mikrofalowej przy otwartych drzwiczkach, ponieważ działanie takie może skutkować narażeniem się na szkodliwe działanie mikrofal. Nie odblokowywać również zamka zabezpieczającego ani nie manipulować przy nim.

(b). Nie umieszczać żadnych przedmiotów pomiędzy czołową powierzchnią kuchenki a drzwiczkami, jak również nie dopuszczać do gromadzenia się brudu lub pozostałości środka czyszczącego na powierzchniach uszczelniających.

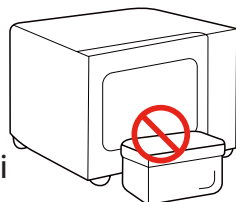

(c). **OSTRZEŻENIE:** W przypadku uszkodzenia drzwiczek lub ich uszczelek, kuchenki nie można używać do momentu, aż zostanie naprawiona przez uprawnioną do tego osobę.

INFORMACJE DODATKOWE

Jeżeli urządzenie nie będzie utrzymywane w odpowiedniej czystości, jego powierzchnia może ulec uszkodzeniu, co wpłynie na jego żywotność i może prowadzić do niebezpiecznych sytuacji.

SPECYFIKACJE

MODEL	MM2-AM23PF(WH)
-------	----------------

NAPIĘCIE ZNAMIONOWE	230-240V~ 50Hz
---------------------	----------------

ZNAMIONOWA MOC WEJŚCIOWA (MIKROFALI)	1200-1250W
---	------------

ZNAMIONOWA MOC WYJŚCIOWA (MIKROFALI)	750-800 W
---	-----------



UWAGA

Jeśli istnieje jakkolwiek rozbieżność między sprzętem a zdjęciami w tej instrukcji, produkt będzie nadrzędny.

WAŻNE INSTRUKCJE DOTYCZĄCE BEZPIECZEŃSTWA



OSTRZEŻENIE

W celu zmniejszenia ryzyka pożaru, porażenia prądem, obrażeń ciała lub narażenia na nadmierną energię kuchenki mikrofalowej podczas korzystania z urządzenia należy przestrzegać podstawowych środków ostrożności, w tym następujących:



Przeczytać i postępować zgodnie z rozdziałem: **„ŚRODKI OSTROŻNOŚCI W CELU UNIKNIĘCIA MOŻLIWEGO NARAŻENIA NA NADMIERNĄ ENERGIĘ MIKROFALOWĄ”**.



Urządzenie może być obsługiwane przez dzieci od 8. roku życia i osoby o ograniczonych zdolnościach fizycznych, sensorycznych i psychicznych, a także z niewystarczającą wiedzą i/lub doświadczeniem, o ile są oni pod nadzorem lub zostali przeszkoleni w zakresie bezpiecznego użytkowania urządzenia i zrozumieli wynikające z tego niebezpieczeństwa.

Dzieci nie mogą bawić się urządzeniem.

Czyszczenie i konserwacja nie powinny być wykonywane przez dzieci będące bez nadzoru.



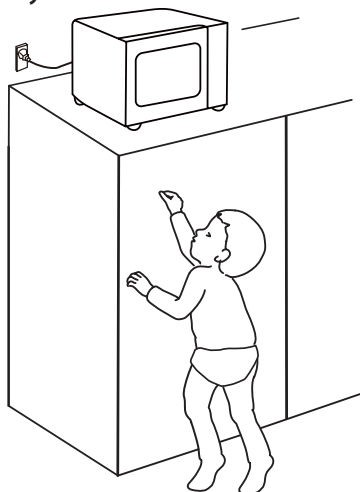

Urządzenie i przewody należy przechowywać w miejscu niedostępnym dla dzieci poniżej 8. roku życia.



WAŻNE INSTRUKCJE DOTYCZĄCE BEZPIECZEŃSTWA

 Ze względów bezpieczeństwa uszkodzony przewód zasilający musi zostać wymieniony przez producenta, jego przedstawiciela lub podobnie wykwalifikowane osoby.

 **OSTRZEŻENIE:** Przed wymianą żarówki należy upewnić się, że urządzenie jest odłączone od zasilania, aby uniknąć ewentualnego porażenia prądem.

 **OSTRZEŻENIE:** Niebezpieczne jest wykonywanie jakichkolwiek czynności serwisowych lub naprawczych, które wymagają zdemontowania osłony chroniącej przed narażeniem na działanie energii mikrofalowej.

 **OSTRZEŻENIE:** Ciecze ani inne produkty spożywcze nie mogą być

podgrzewane w zamkniętych pojemnikach, ponieważ może to spowodować ich wybuch.

 Podczas podgrzewania żywności w plastikowych lub papierowych pojemnikach należy obserwować kuchenkę ze względu na możliwość zapłonu.



 Używać wyłącznie naczyń kuchennych odpowiednich do stosowania w kuchenkach mikrofalowych

 W przypadku wydzielania dymu należy wyłączyć urządzenie lub wyjąć wtyczkę z gniazdka i nie otwierać drzwiczek, aby stłumić płomień.

 Podgrzewanie napojów w kuchenke mikrofalowej

WAŻNE INSTRUKCJE DOTYCZĄCE BEZPIECZEŃSTWA

może prowadzić do opóźnionego gwałtownego wrzenia, dlatego obchodząc się z pojemnikiem należy zachować ostrożność.

 Zawartość butelek do karmienia i słoiczków z jedzeniem dla niemowląt należy wymieszać lub wstrząsnąć, a temperaturę sprawdzić przed spożyciem, aby uniknąć poparzeń.

 Kuchenka musi być regularnie czyszczona, a wszelkie osady żywności usuwane. Kuchenka mikrofalowa powinna być regularnie czyszczona, a wszelkie osady z jedzenia usuwane. Obszar falowodu należy utrzymywać w czystości. Jeśli na obszarze falowodu lub wnęki znajdują się pozostałości rozpryskiwanego jedzenia,

należy je wyczyścić miękką, wilgotną szmatką. W przeciwnym razie może spowodować nieszkodliwe iskrzenie lub trochę dymu we wnęce mikrofalowej, może również wystąpić jej odbarwienie.

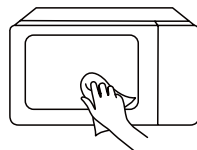

 Nieutrzymywanie kuchenki w czystości może doprowadzić do pogorszenia stanu jej powierzchni, co może niekorzystnie wpłynąć na żywotność urządzenia oraz doprowadzić do niebezpiecznej sytuacji.

 Używać wyłącznie sondy temperaturowej zalecanej dla tej kuchenki (dotyczy kuchenek wyposażonych w opcję użytkowania sondy.)

WAŻNE INSTRUKCJE DOTYCZĄCE BEZPIECZEŃSTWA

 Kuchenkę mikrofalową należy eksploatować przy otwartych drzwiczkach dekoracyjnych (dotyczy kuchenek wyposażonych w drzwiczki dekoracyjne).

 Niniejsze urządzenie jest przeznaczone do użytku domowego oraz do podobnych zastosowań, takich jak:

1. kuchnie w obiektach sklepowych, biurowych oraz innych placówkach pracowniczych
2. dla klientów w hotelach, motelach i innych obiektach mieszkalnych
3. gospodarstwa agroturystyczne
4. pensjonaty typu „bed and breakfast”.

 Kuchenka mikrofalowa jest przeznaczona do podgrzewania żywności i napojów. Suszenie żywności lub odzieży oraz

podgrzewanie podkładek grzewczych, kapci, gąbek, wilgotnych szmatek itp. może prowadzić do ryzyka obrażeń, zapłonu lub pożaru.



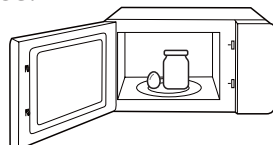

 Urządzenie jest przeznaczone do użytkowania jako wolnostojące.

 Tylna powierzchnia urządzeń powinna być umieszczona przy ścianie.

 W kuchenkach mikrofalowych nie powinno się podgrzewać jajek w skorupkach i całych jajek na twardo, ponieważ mogą eksplodować nawet po zakończeniu podgrzewania w kuchenke.



WAŻNE INSTRUKCJE DOTYCZĄCE BEZPIECZEŃSTWA

-  W celu uniknięcia przegrzania urządzenia nie należy umieszczać za dekoracyjnymi drzwiczkami (nie dotyczy urządzeń z drzwiczkami dekoracyjnymi).
-  Kuchenka mikrofalowa nie powinna być umieszczana w szafce, chyba że została w niej przetestowana.
-  Podczas gotowania w kuchenke mikrofalowej nie zezwala się na używanie metalowych pojemników do żywności i napojów.
-  Urządzenia nie powinno się czyścić za pomocą myjki parowej.

PROSIMY O UWAŻNE PRZECZYTANIE
POWYŻSZYCH WSKAZÓWEK I
ZACHOWANIE ICH NA PRZYSZŁOŚĆ!

INFORMACJE DOTYCZĄCE ZMNIEJSZENIA RYZYKA OBRAŻEŃ INSTALACJA UZIEMIAJĄCA

Urządzenie musi być uziemione. W przypadku zwarcia uziemienie zmniejsza ryzyko porażenia prądem, zapewniając przewód ucieczki dla prądu elektrycznego.

To urządzenie jest wyposażone w kabel z przewodem uziemiacym i wtyczkę z uziemieniem. Wtyczka musi być włożona do właściwie zainstalowanego i uziemionego gniazdka.

OSTRZEŻENIE – Niewłaściwe użycie uziemienia może zagrażać porażeniem prądem elektrycznym. Jeżeli instrukcje dotyczące uziemienia nie są całkowicie zrozumiałe lub jeżeli występują wątpliwości, co do właściwego uziemienia urządzenia, należy skonsultować się z wykwalifikowanym elektrykiem lub pracownikiem serwisu.

Jeżeli konieczne jest użycie przedłużacza, należy stosować wyłącznie przedłużacz 3-żyłowy.



NIEBEZPIECZEŃSTWO

Zagrożenie porażenia prądem elektrycznym: Dotykание niektórych elementów wewnętrznych może prowadzić do poważnych obrażeń ciała lub śmierci. Nie demontować urządzenia.

INFORMACJE DOTYCZĄCE ZMNIEJSZENIA RYZYKA OBRAŻEŃ INSTALACJA UZIEMIAJĄCA



OSTRZEŻENIE

Zagrożenie porażeniem prądem elektrycznym:
Niewłaściwe użycie uziemienia może spowodować porażenie prądem elektrycznym. Nie podłączać wtyczki do gniazdka, dopóki urządzenie nie zostanie prawidłowo zainstalowane i uziemione

1. Dla zmniejszenia ryzyka wynikającego z zaplątania się lub potknięcia o długi kabel, dostarczany jest krótki kabel zasilający.
2. W przypadku użycia długiego kabla lub przedłużacza:
 - (1). Oznaczona wartość znamionowa kabla lub przedłużacza powinna mieć wartość przynajmniej tak dużą jak elektryczna wartość znamionowa urządzenia.
 - (2). Kabel przedłużający musi być 3-żyłowy z uziemieniem.
 - (3). Długi przewód powinien być ułożony w taki sposób, aby nie opadał na blat, na którym mógłby zostać pociągnięty przez dzieci lub mógłby spowodować przypadkowe potknięcie.

CZYSZCZENIE

Należy pamiętać o odłączeniu urządzenia od zasilania.

1. Po użyciu wyczyścić komorę kuchenki lekko wilgotną szmatką.
2. Wymyć akcesoria w standardowy sposób w wodzie z mydłem.
3. Rama drzwiczek i uszczelka oraz sąsiednie części muszą być starannie oczyszczone wilgotną szmatką, gdy są zanieczyszczone.
4. Nie należy używać ostrych, ciernych środków czyszczących ani ostrych, metalowych skrobaków do czyszczenia szyby drzwiczek kuchenki, ponieważ mogą one zarysować powierzchnię, co grozi uszkodzeniem szyby.
5. Wskazówka dotycząca czyszczenia: W celu łatwiejszego czyszczenia ścian wewnętrznych, z którymi może mieć styczność żywność: Umieścić pół cytryny w misce, dolać 300 ml wody i podgrzewać na 100% mocy mikrofalówki przez 10 minut. Wyrzeć kuchenkę do czysta miękką i suchą szmatką.

NACZYNIA



OSTRZEŻENIE

Ryzyko obrażeń osobistych
Niebezpieczne jest wykonywanie jakichkolwiek czynności serwisowych lub naprawczych, które wymagają zdemontowania osłony chroniącej przed narażeniem na działanie energii mikrofalowej.

Patrz informacje zawarte w rozdziałach „**Materiały, których można używać w kuchence mikrofalowej**” lub „**Materiały, których nie należy używać w kuchence mikrofalowej**”.

Mogą istnieć pewne niemetalowe naczynia, których nie można bezpiecznie używać w kuchenkach mikrofalowych. W przypadku wątpliwości możliwe jest przetestowanie danego naczynia, wykonując poniższą procedurę.

Test naczyń:

1. Napełnić pojemnik nadający się do mikrofalówki szklanką zimnej wody (250 ml) i wstawić go razem z testowanym naczyniem.
2. Gotować na maksymalnej mocy przez 1 minutę.
3. Ostrożnie dotknąć naczynia. Jeżeli puste naczynie jest ciepłe, nie używać do gotowania w kuchence mikrofalowej.
4. Nie przekraczać 1 minuty czasu podgrzewania.

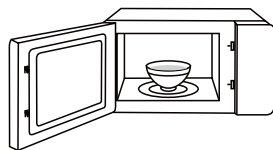

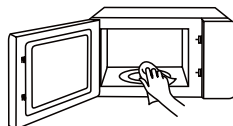

UWAGA

UTRZYMYWAĆ W CZYSTOŚCI
OBSZAR WNEKI I FALOWODU



MATERIAŁY, KTÓRYCH MOŻNA UŻYWAĆ W KUCHENCIE MIKROFALOWEJ

PRZYBORY	UWAGI
 Naczynie do przyrumieniania	Postępować zgodnie z instrukcjami producenta. Dno naczynia do przyrumieniania musi znajdować się co najmniej 5 mm nad talerzem obrotowym. Nieprawidłowe użytkowanie może spowodować uszkodzenie talerza obrotowego. 
 Zastawa stołowa	Tylko do użytku w kuchence mikrofalowej. Postępować zgodnie z instrukcjami producenta. Nie używać popękanych lub wyszczerbionych naczyń. 
 Szkłane słoiki	Zawsze zdejmować pokrywkę. Używać wyłącznie do lekkiego podgrzewania żywności. Większość szklanych słoików nie jest odporna na bardzo wysoką temperaturę i dlatego może pęknąć. 
 Naczynia szklane	Tylko żaroodporne szklane naczynia do kuchenek. Upewnić się, że nie ma metalowego wykończenia. Nie używać popękanych lub wyszczerbionych naczyń. 
 Torebki do gotowania w kuchence	Postępować zgodnie z instrukcjami producenta. Nie zamykać metalową opaską. Wykonać szczeliny, aby umożliwić ujście pary. 
 Papierowe talerze i kubki	Używać tylko do krótkotrwałego gotowania/podgrzewania. Nie pozostawiać kuchenki bez nadzoru podczas gotowania. 
 Ręczniki papierowe	Używać ich do przykrywania żywności podczas podgrzewania oraz ze względu na ich właściwości wchłaniania tłuszczu. Używać wyłącznie do krótkotrwałego gotowania pod nadzorem. 
 Pergamin	Używać ich do przykrywania żywności podczas podgrzewania oraz ze względu na ich właściwości wchłaniania tłuszczu. Używać wyłącznie do krótkotrwałego gotowania pod nadzorem. 

MATERIAŁY, KTÓRYCH MOŻNA UŻYWAĆ W KUCHENCIE MIKROFALOWEJ

PRZYBORY

UWAGI



Plastik

Tylko do użytku w kuchence mikrofalowej. Postępować zgodnie z instrukcjami producenta. Powinien być oznaczony jako „Bezpieczny do stosowania w kuchenkach mikrofalowych”. Niektóre plastikowe pojemniki miękną podczas podgrzewania obecnej w nich żywności. „Torebki do gotowania” i szczelnie zamknięte torebki plastikowe należy naciąć, podziurkować albo zaopatrzyć w odpowietrznik zgodnie ze wskazówkami na opakowaniu.



Folia plastikowa

Tylko do użytku w kuchence mikrofalowej. Używać do przykrycia żywności podczas gotowania, aby zatrzymać wilgoć. Nie dopuszczać do tego, aby folia dotykała żywności.



Termometry

Tylko do użytku w kuchence mikrofalowej (termometry do mięsa i cukiernicze)



Papier woskowany

Używać jako osłony, aby zapobiec rozpryskiwaniu i zatrzymać wilgoć.



MATERIAŁY, KTÓRYCH NIE NALEŻY UŻYWAĆ W KUCHENCE MIKROFALOWEJ

PRZYBORY

UWAGI



Tacka aluminiowa

Może powodować iskrzenie. Przełożyć żywność do naczyń dopuszczonego do użycia w kuchenkach mikrofalowych.



Karton spożywczy z metalowym uchwytem

Może powodować iskrzenie. Przełożyć żywność do naczyń dopuszczonego do użycia w kuchenkach mikrofalowych.



Naczynia metalowe lub z obrzeżem metalowym

Metal ekranuje żywność przed energią mikrofalową. Obrzeża metalowe mogą powodować iskrzenie.

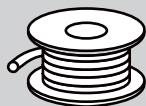

Zapięcia metalowe

Mogą powodować iskrzenie i doprowadzić do pożaru w kuchence.

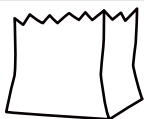

Torebki papierowe

Mogą spowodować pożar w kuchence.



Styropian

Styropian może się stopić lub zanieczyścić znajdującą się w nim ciecz, jeśli zostanie poddany działaniu wysokiej temperatury.



Drewno

Drewno wysycha, gdy jest podgrzewane w kuchence mikrofalowej oraz może rozszczać się lub pękać.



USTAWIENIA PRODUKTU

KONFIGUROWANIE KUCHENKI

NAZWY CZĘŚCI I AKCESORIÓW KUCHENKI MIKROFALOWEJ —

Wymij kuchenkę i wszystkie materiały z kartonu i ze środka urządzenia.



Szklana Tacka

(Może być używana do wszystkich funkcji)

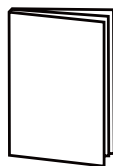

Instrukcja Obsługi

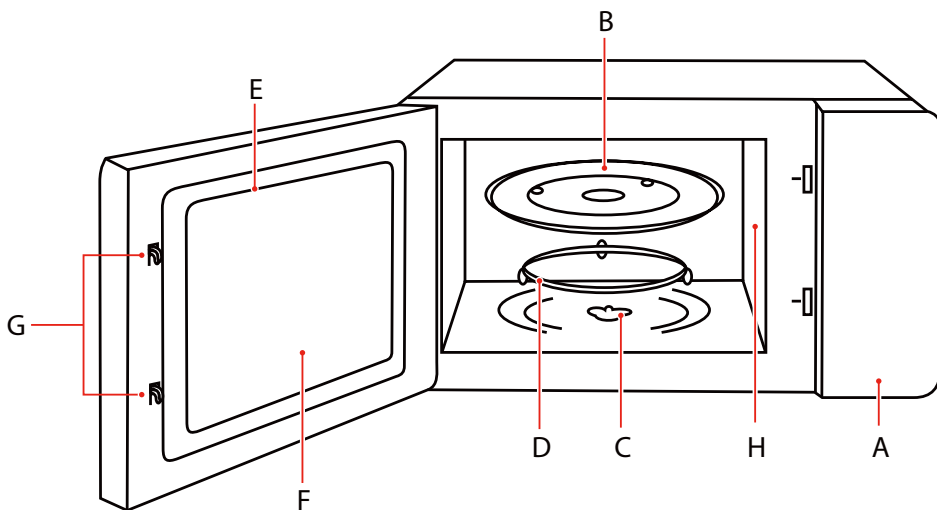

- A. Panel sterowania
- B. Szklany talerz obrotowy
- C. Wał obrotnicy
- D. Zespół pierścienia obrotnicy

- E. Zespół drzwi
- F. Okno do obserwacji
- G. System blokady bezpieczeństwa
- H. Osłona falowodu

KONFIGUROWANIE KUCHENKI

INSTALACJA GRAMOFONU

Czyszczenie komory piekarnika i ustawianie talerza obrotowego.

W przypadku nowych instalacji upewnij się, że z wałka obrotownicy usunięto całe opakowanie i taśmę transportową.

Przed użyciem urządzenia do przygotowania żywności po raz pierwszy, należy prawidłowo ustawić talerz obrotowy. Komorę piekarnika i akcesoria należy wyczyścić.

Jak ustawić gramfon na miejscu:

1. Umieścić zespół pierścienia obrotownicy ③ w zagłębieniu we wnęce gotowania.
2. Umieścić tackę szklaną ① na zespołach pierścieni obrotownicy ③.

Dopasuj uniesione, zakrzywione linie na środku dna szklanej tacki między trzema szprychami wału. Należy zwrócić uwagę, aby szklana tacka ① zatrzaśniwała się w wałku obrotownicy ② na środku podłogi wnęki gotowania. Wałki na wałku powinny pasować do wnętrza grzbietu dolnego obrotownicy.

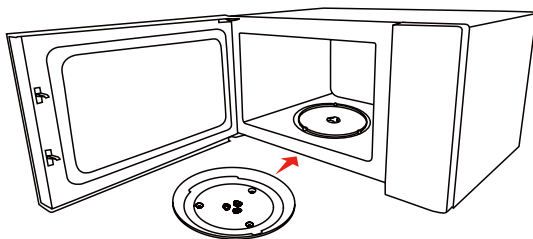
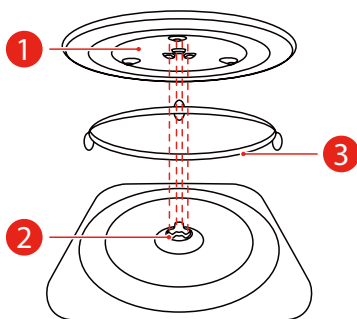

UWAGA

- Nigdy nie używaj urządzenia bez talerza obrotowego. Upewnij się, że jest prawidłowo założony. Gramfon może obracać się zgodnie z ruchem wskazówek zegara lub przeciwnie do ruchu wskazówek zegara.
- Nigdy nie stawiaj szklanej tacki do góry nogami. Szklana taca nigdy nie powinna być ograniczana.
- Podczas gotowania należy zawsze używać zarówno szklanej tacki, jak i zespołu pierścienia obrotowego.
- Wszystkie potrawy i pojemniki z żywnością są zawsze umieszczane na szklanej tacki do gotowania.
- Nigdy nie ograniczaj ruchu talerza obrotowego.
- Jeśli tacka szklana lub zespół pierścienia talerza obrotowego pękają lub pękają, należy skontaktować się z najbliższym autoryzowanym centrum serwisowym.

KONFIGUROWANIE KUCHENKI

INSTALACJA BLATU

Usuń cały materiał opakowaniowy i akcesoria. Sprawdź, czy piekarnik nie uszkodzeniu jest uszkodzony, taki jak wgniecenia lub uszkodzone drzwi. Nie instalować, jeśli piekarnik jest uszkodzony.

Szafka: Usunąć folię ochronną znajdującą się na powierzchni szafy kuchenki mikrofalowej. Nie należy usuwać pokrywy falowodu, która jest przymocowana do wnętrza kuchenki mikrofalowej w celu ochrony magnetronu.

INSTALACJA

- Wybierz płaską powierzchnię, która zapewnia wystarczająco dużo miejsca na wloty i/lub otwory wentylacyjne.
 - Minimalna wysokość montażu wynosi 85cm.
 - Tylna powierzchnia kuchenki mikrofalowej powinna być umieszczona przy ścianie. Zachować minimalny odstęp 30 cm nad kuchenką mikrofalową. Między kuchenką mikrofalową a sąsiednimi ścianami wymagany jest minimalny odstęp 20 cm.
 - Nie zdejmuj nóżek z dna piekarnika.
 - Zablokowanie otworów wlotowych i/lub wylotowych może uszkodzić piekarnik.
 - Umieść piekarnik jak najdalej od radia i telewizora.

Działanie kuchenki mikrofalowej może powodować zakłócenia w odbiorze radia lub telewizji.

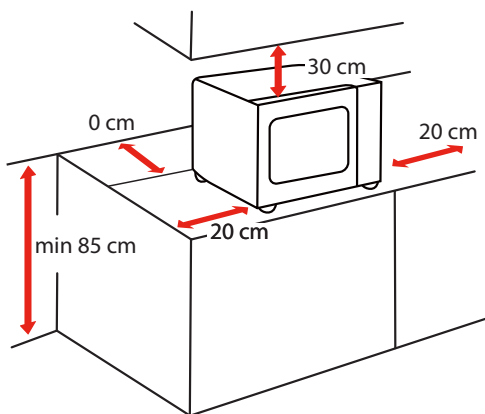

STRONA	DYSTANS (CM)
Szczyt	30cm
Lewa	20cm
Prawa	20cm
Za	0cm
Przód	Otwórz

KONFIGUROWANIE KUCHENKI

2. Podłączyć kuchenkę mikrofalową do typowego gniazdka domowego. Upewnij się, że napięcie i częstotliwość są takie same jak napięcie i częstotliwość na tabliczce znamionowej.



OSTRZEŻENIA

- Nie instaluj piekarnika nad płytą kuchenną lub innym urządzeniem wytwarzającym ciepło. W przypadku zainstalowania w pobliżu lub nad źródłem ciepła, piekarnik może ulec uszkodzeniu, a gwarancja zostanie unikięta.

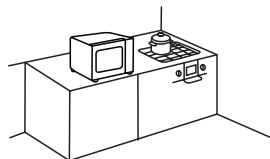

Dostępna powierzchnia może
być gorąca podczas pracy.

INSTRUKCJA UŻYTKOWANIA

PRZED PIERWSZYM UŻYCIEM

Przy pierwszym użyciu kuchenki mogą powstawać nieprzyjemne zapachy.

W tej części znajduje się informacja o tym, co należy zrobić przed rozpoczęciem użycia kuchenki mikrofalowej do przygotowania żywności po raz pierwszy. Przed przystąpieniem do użytkowania należy zapoznać się z częścią pt. „**WAŻNE INSTRUKCJE DOTYCZĄCE BEZPIECZEŃSTWA**” na stronie 3.

Zanim będziesz mógł korzystać z nowego urządzenia, musisz prawidłowo ustawić talerz obrotowy. Należy również wyczyścić komorę piekarnika i akcesoria.



UWAGI

- Nigdy nie używaj urządzenia bez talerza obrotowego.
- Upewnij się, że jest prawidłowo założony. Gramofon może obracać się zgodnie z ruchem wskazówek zegara lub przeciwnie do ruchu wskazówek zegara.

OPERACJA

PANEL STEROWANIA I FUNKCJE

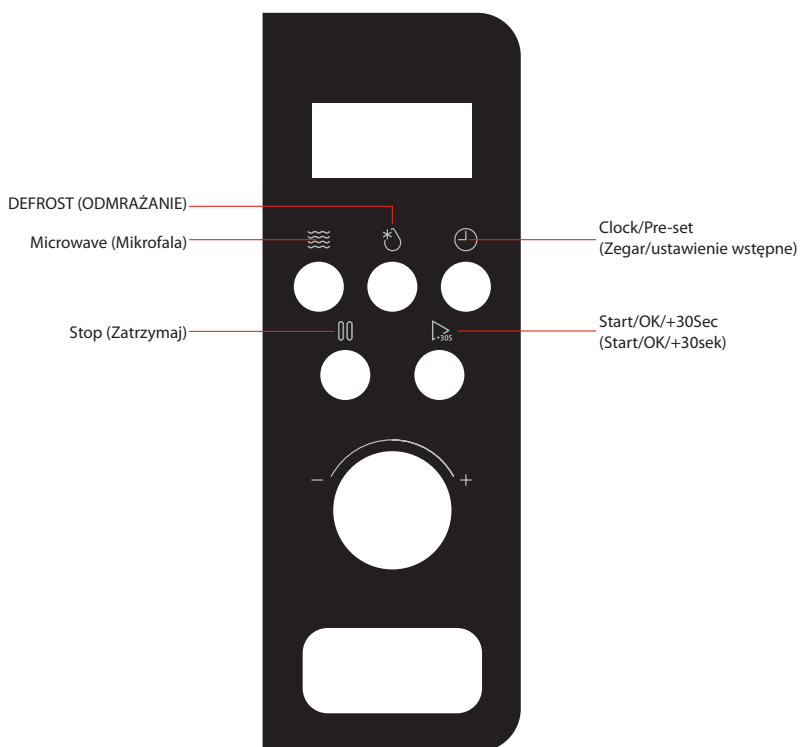

W tej kuchence mikrofalowej zastosowano nowoczesny układ sterowania elektronicznego, które pozwala dostosować parametry gotowania do potrzeb użytkownika, tak aby lepiej spełniać zadania kulinarne.

1. STAN GOTOWOŚCI

Przy początkowym włączeniu zasilania, brzęczyk zabrzmie raz, dioda LED wyświetli „0:00”, a piekarnik wejdzie w stan gotowości. Istnieją trzy rodzaje warunków przejścia do stanu gotowości:

- a Przy pierwszym włączeniu zasilania nacisnąć dowolny przycisk.
- b W trakcie ustawiania, nacisnąć „+30S”, aby wejść.
- c Jeśli w ciągu 1 minuty nie zostanie wykonana żadna operacja, urządzenie przejdzie w stan gotowości.



2. USTAWIENIE CZASU

Gdy kuchenka mikrofalowa jest pod napięciem, na wyświetlaczu pojawi się „0:00”, a brzęczyk zabrzmie raz.

- a W stanie gotowości, nacisnąć „”, a znak godziny zacznie migać.



- b Obrócić „”, aby dostosować godziny, czas powinien mieścić się w zakresie 0--23 .



- c Nacisnąć „” dwa razy, a minuty zaczną migać.



- d Obrócić „”, aby dostosować minuty, czas powinien mieścić się w zakresie 0--59 .

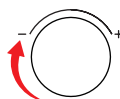

- e Nacisnąć „”, aby zakończyć ustawianie zegara. „” zacznie migać.



UWAGA

- Jeśli zegar nie jest ustawiony, nie będzie działał podczas procesu ustawiania czasu.
- W trakcie procesu ustawiania zegara, jeśli w ciągu 1 minuty nie nastąpi żadna operacja, piekarnik automatycznie powróci do poprzedniego stanu.

3. GOTOWANIE ZA POMOCĄ MIKROFALI

- a W stanie gotowości, nacisnąć raz przycisk „”, a na wyświetlaczu pojawi się „P100”.



Nacisnąć kilkakrotnie przycisk „”

- b lub przekręcić „”, aby wybrać moc mikrofal. „P100”, „P80”, „P50”, „P30”, „P10” będą wyświetlane w kolejności.



albo



- c Nacisnąć „+30S”, aby potwierdzić.



- d Przekręcić „”, aby dostosować czas gotowania. (Ustawienie czasu powinno wynosić 0:05- 95:00).



- e Nacisnąć „+30S”, aby rozpocząć gotowanie.



UWAGA

- W trakcie ustawiania, jeśli zostanie wciśnięty przycisk „00” lub jeśli w ciągu 1 minuty nie zostanie wykonana żadna czynność, kuchenka automatycznie powróci do poprzedniego ustawienia. Wprowadzone ustawienia są nieprawidłowe.



UWAGA

- Wielkości kroków dla czasu regulacji przełącznika kodującego są następujące:
0—1 min : 5 sekund
1—5 min : 10 sekund
5—10 min : 30 sekund
10—30 min : 1 minuta
30—95 min : 5 minut

Wykres mocy mikrofalni

MOC MIKROFALI	WYŚWIETLACZ
100%	P100
80%	P80
50%	P50
30%	P30
10%	P10

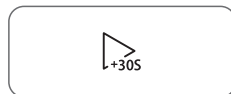

4. SZYBKIE GOTOWANIE

- a W stanie gotowości nacisnąć przycisk „”, aby przez 30 sekund gotować z poziomem mocy 100%. Każde naciśnięcie tego samego przycisku wydłuży czas o 30 sekund. Maksymalny czas gotowania wynosi 95 minut.



- b Podczas procesu rozmrażania w mikrofalni, nacisnąć „”, aby zwiększyć czas pracy.



- c W stanie gotowości obrócić „” w lewo, aby bezpośrednio wybrać czas gotowania. Po wybraniu czasu, nacisnąć „”, aby rozpocząć gotowanie. Moc mikrofalni wynosi 100%.

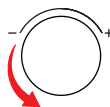

albo

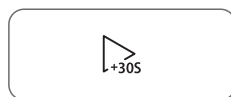

- d W stanie menu automatycznego i rozmrażania wagowego nie można zwiększyć czasu poprzez naciśnięcie przycisku „”.

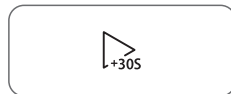

5. ODMRAŻANIE WG WAGI

- a W stanie gotowości, naciśnięć „” raz, a na ekranie pojawi się „dEF1”.



- b Przekręcić „”, aby wybrać wagę potrawy. Zakres wagi to 100-2000g.



- c Naciśnięć przycisk „”, aby rozpocząć rozmrażanie.

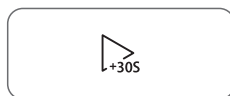



6. ODMRAŻANIE WG CZASU

- a W stanie gotowości, naciśnięć „” dwa razy, a na ekranie pojawi się „dEF2”.

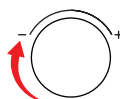

- b Przekręcić „”, aby wybrać czas gotowania.



- c Naciśnięć przycisk „”, aby rozpocząć rozmrażanie.

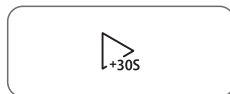

7. GOTOWANIE WIELOETAPOWE

Maksymalnie można ustawić dwa etapy. Jeśli jednym z etapów jest rozmrażanie, należy je umieścić jako pierwsze. Po każdym etapie brzęczyk zabrzmii raz i rozpocznie się kolejny etap.

Przykład: jeśli chcesz rozmrażać jedzenie przez 5 minut, a następnie gotować z 80% mocy mikrofalą przez 7 minut. Kroki są następujące:

- Naciśnięć „” dwa razy, a na ekranie pojawi się „dEF2”.



- Przekręcić „”, aby dostosować czas rozmrażania na 5 minut;

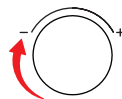

- Nacisnąć „” raz;



- Przekręcić „”, aby wybrać 80% mocy mikrofal, aż do wyświetlenia „P80”;

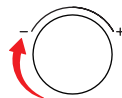

- Nacisnąć „”, aby potwierdzić;



- Przekręcić „”, aby dostosować czas pracy na 7 minut;

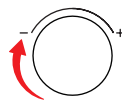

- Nacisnąć „”, aby rozpocząć gotowanie.





8. FUNKCJA USTAWIENIA WSTĘPNEGO

- Na początku ustawić zegar. (Należy zapoznać się z instrukcją ustawiania zegara).
- Wprowadzić program gotowania. Można ustawić co najwyżej dwa etapy. Odmrażanie nie powinno być nastawiane w funkcji ustawień wstępnych.

Przykład: jeśli chcesz gotować z 80% mocy mikrofal przez 7 minut.

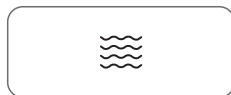
- Nacisnąć „” raz;





- Przekręcić „”, aby wybrać 80% mocy mikrofal, aż do wyświetlenia „P80”;

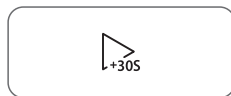

- Nacisnąć „”, aby potwierdzić;



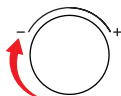

- Przekręcić „”, aby ustawić czas gotowania na 7 minut;

Po wykonaniu powyższych czynności, proszę nie naciskać „”, a następnie wykonać następujące czynności:

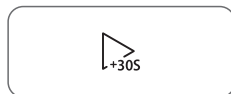

albo



- c Nacisnąć „”. Znak godziny będzie migać.



- d Obrócić „”, aby dostosować godziny, czas powinien mieścić się w zakresie 0–23 .



- e Nacisnąć „”, a minuty zaczną migać.



- f Obrócić „”, aby dostosować minuty, czas powinien mieścić się w zakresie 0–59 . (Nacisnąć ponownie przycisk „Clock/Pre-set (Zegar/ustawienia wstępne)”, a powrócisz do migania cyfr godzin).

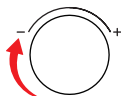

albo



- g Nacisnąć „”, aby zakończyć ustawianie. „:” zaświeci się i powróci do wyświetlania zegara.(bieżące ustawienie może zostać anulowane za pomocą przycisku „00”). Brzęczyk zadzwoni dwa razy, gdy nadejdzie czas, a następnie gotowanie rozpocznie się automatycznie.

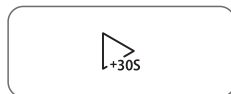

- Najpierw należy ustawić zegar. W przeciwnym razie, funkcja ustawienia wstępnego nie będzie działać.

9. MENU AUTO

a W stanach gotowości obrócić „” w prawo, aby wybrać menu od „A-1” do „A-8”;



b Nacisnąć „”, aby potwierdzić wybrane menu;

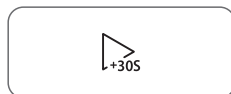

c Przekręcić „”, aby wybrać wagę potrawy;



d Nacisnąć „”, aby rozpocząć gotowanie;

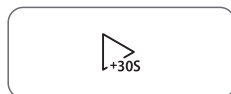

e Po zakończeniu gotowania brzęczyk zabrzmie pięć razy.

Wykres Menu auto

MENU	WAGA	WYŚWIETLACZ	MOC
A-1 AUTO PODGRZEWANIE	200g	200	100%
	400g	400	
	600g	600	
A-2 WARZYWO	200g	200	100%
	300g	300	
	400g	400	
A-3 RYBY	250g	250	80%
	350g	350	
	450g	450	
A-4 MIĘSO	250g	250	100%
	350g	350	
	450g	450	

MENU	WAGA	WYŚWIETLACZ	MOC
A-5 MAKARON	50g (z wodą 450g) 100g (z wodą 800g)	50 100	80%
A-6 POTATO (ZIEMNIAK)	200g 400g 600g	200 400 600	100%
A-7 PIZZA	200g 400g	200 400	100%
A-8 ZUPA	200ml 400ml	200 400	80%

10. FUNKCJA BLOKADY DLA DZIECI

- a Blokada: W stanie gotowości naciśnięć „00” przez 3 sekundy, po czym rozlegnie się długi sygnał dźwiękowy oznaczający wejście w stan blokady dziecięcej, a na ekranie pojawi się „E - - J”.



- b Odblokowanie: W stanie blokady naciśnięć „00” przez 3 sekundy, a rozlegnie się długi sygnał dźwiękowy oznaczający zwolnienie blokady.



11. FUNKCJA SZUKANIA

- a W stanie gotowania mikrofal, naciśnięć „≡” przez 3 sekundy wyświetlana będzie aktualna moc.

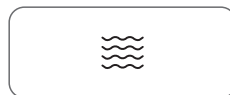

- b W stanie wstępnego ustawiania, naciśnięć „⌚” aby pokazać czas opóźnienia gotowania. Ustawiony czas będzie migał przez 3 sekundy, po czym piekarnik powróci do wyświetlania zegara.



- c Podczas gotowania naciśnięcie „”, aby sprawdzić aktualny czas. Będzie on wyświetlany przez 3 sekundy.



12. SPECYFIKACJA

- a Podczas obracania pokrętki na początku brzęczyk zabrmi raz;

- b Jeśli podczas gotowania otwarte zostaną drzwi, należy naciśnięcie przycisk „+30S”, aby kontynuować gotowanie;





- c Po ustawieniu programu gotowania „+30S” nie będzie mógł zostać wciśnięty w ciągu 1 minuty. Wyświetlany będzie aktualny czas. Ustawienie zostanie anulowane.



- d Brzęczyk zabrmi raz po skutecznym naciśnięciu, nieskuteczne naciśnięcie nie spowoduje żadnej reakcji.

- e Brzęczyk zabrmi pięć razy, aby przypomnieć o zakończeniu gotowania.

- f Gdy drzwi piekarnika są otwarte, nie można rozpocząć gotowania, po 10 minutach lampka nadal będzie się świecić i nie będzie można jej wyłączyć. Jeśli drzwi piekarnika zostaną otwarte podczas gotowania, przekaźnik zatrzyma się natychmiast, a zegar zatrzyma odmierzenie czasu; czas gotowania będzie nadal wyświetlany oraz zamiga po ponownym uruchomieniu. Po zakończeniu gotowania należy otworzyć drzwi piekarnika, inne przyciski nie będą działać.

- g W stanie pauzy przycisk „”, przycisk „+30S” oraz przycisk funkcyjny aktualnego programu gotowania będą nadal działać. Brzęczyk zabrmi, jeśli proces pracy zostanie wstrzymany na 5 minut, a piekarnik powróci do stanu gotowości.



i



13. FUNKCJA RESETOWANIA TALERZA OBROTOWEGO

Po zakończeniu gotowania, jeśli talerz obrotowy nie znajduje się w pozycji wyjściowej, wejdzie on w stan resetowania. W tym czasie lampa, wentylator i talerz obrotowy działają, a „ [- -] ” wyświetlany będzie dynamicznie. Po wyzerowaniu talerza obrotowego, piekarnik przestaje gotować i przypomina o zakończeniu gotowania.



UWAGA

- Funkcja ta działa tylko dla jednego pełnego gotowania. Jeśli gotowanie zostanie wstrzymane lub otwarte zostaną drzwi piekarnika, aktualny cykl gotowania nie może wykonać funkcji resetowania talerza obrotowego.
- W stanie resetowania, otwarcie drzwi lub naciśnięcie przycisku „ 00 ” spowoduje powrót piekarnika do stanu gotowości.